

Manuale di istruzioni KIT radiocomandi Viltrox FC-240

DESCRIZIONE GENERALE

IL Radiocomando wireless Viltrox FC-240 utilizza una frequenza FSK 2,4GHz.

FC-240 garantisce una stabilità e velocità di trasmissione, e una distanza operativa di 100m in spazio aperto.

Quando si utilizzano flash dedicati Canon o Nikon la velocità di sincronizzazione è 1/200s.

Sono commercializzati due modelli di Kit FC-240, uno dedicato a Canon, l'altro a Nikon, è possibile, se necessario, acquistare singole Riceventi RX universali, sono compatibili infatti con entrambi i modelli Kit FC-240 Canon, FC-240 Nikon. Ciò permette di comandare da un unico Trasmettitore più unità flash.

Il Radiocomando Viltrox FC-240 può essere utilizzato anche per comandare a distanza lo scatto di una fotocamera, acquistando a parte un cavo dedicato.

E' possibile gestire flash da studio professionali utilizzando il cavo PC-PC 3,5 in corredo.

PRECAUZIONI

A) Quando il Radiocomando FC-240 è collegato via cavo alla fotocamera, prestare attenzione a non strappare il cavo.

B) Non toccare i contatti di metallo del contatto caldo, ciò può provocare dei danni.

C) Se il Radiocomando non dovesse essere utilizzato per lungo tempo, si consiglia di spegnere l'interruttore ON/OFF sia sul TX, che sull'RX e togliere le batterie.

D) Non lasciare il Radiocomando in ambienti con temperature elevate, o lasciarlo per lungo tempo sotto il sole.

E) Non usare in ambienti umidi, evitare che venga a contatto con acqua.

F) Non utilizzare nelle vicinanze di prodotti altamente infiammabili.

G) Utilizzare in modo corretto le batterie

H) Le unità FC-240 TX e RX devono essere spente, prima di essere collegate alla fotocamera e al flash.

IL KIT COMPRENDE:

Nr. 1 Trasmettitore (FC-240 TX)

Nr. 1 Ricevente (FC-240 RX)

Nr. 1 Cavo PC-PC 3,5

Nr. 1 Adattatore 3,5-6,35mm

LEGENDA PARTI TRANSMITTER TX

- 1) Pulsante scatto
- 2) Indicatore di stato
- 3) Presa PC
- 4) Interruttore scelta canale (opzione 4 diversi canali)
- 5) Hot Shoe (contatto caldo)
- 6) Piastra contatto caldo
- 7) Anello fissaggio
- 8) Interruttore alimentazione ON/OFF
- 9) Vano Batterie

Transmitter(FC-240TX)

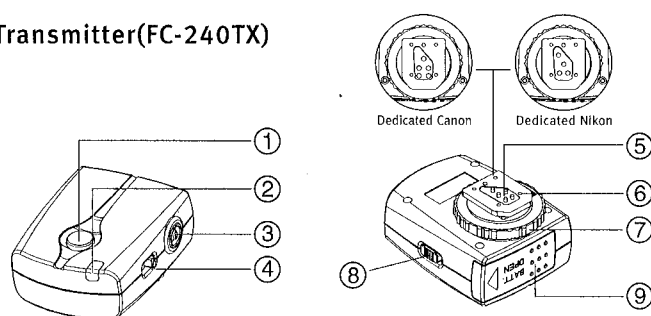

LEGENDA PARTI RECEIVER RX

- 1) Interruttore alimentazione ON/OFF
- 2) Indicatore di stato
- 3) Hot Shoe (contatto caldo)
- 4) Contatti per Flashgun
- 5) Presa PC (per il collegamento con cavo syncro ai flash professionali)
- 6) Interruttore scelta canale (opzione 4 diversi canali)
- 7) Piastra fissaggio stativo
- 8) Sede vite fissaggio 1/4"
- 9) Anello fissaggio
- 10) Vano batterie

Receiver(FC-240RX)

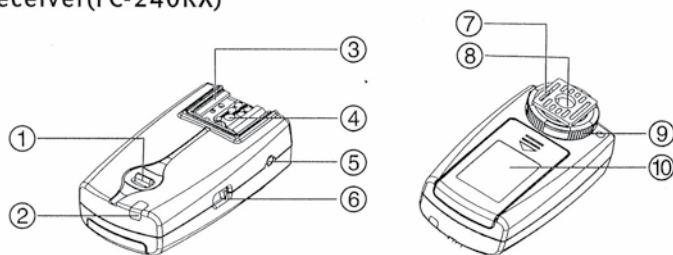

INSTALLAZIONE TX

Inserire la piastra di fissaggio Hot Shoe (6) sul contatto caldo della fotocamera.

Stringere anello fissaggio (7).

INSTALLAZIONE RX

Fissare la Ricevente RX su uno stativo, o su una staffa porta flash, tramite vite 1/4" (8).

Stringere l'anello di fissaggio (9). Inserire il flash dedicato sul contatto caldo (3), o collegare tramite cavo syncro dedicato inserito nella presa (5) ad un flash professionale.

1 – OPERAZIONE BASE

A) Prima di accendere le due unità (TX-RX) impostare tramite i due interruttori (TX-4 / RX-6) il canale operativo, che deve essere uguale su entrambe le unità, in caso di impostazione di canali diversi, le unità non funzioneranno.

B) Se dovesse essere necessario utilizzare più unità RX comandate da un unico TX, tutte le unità devono avere impostato il medesimo canale operativo.

C) Se nella stessa zona operativa, dovessero essere utilizzati altri radiocomandi, si potrebbero verificare delle interferenze. In questo caso provare a modificare il canale operativo selezionato.

ATTENZIONE

Prima di cambiare il canale operativo provvedere a spegnere entrambe le unità (TX-RX). Una volta modificato canale, riaccendere.

2 – UTILIZZO RADIOCAMANDO RC-240 CON FLASHGUN

Dopo aver installato il TX e l'RX, accendere la fotocamera ed il flashgun.

Premere leggermente il pulsante di scatto della fotocamera per effettuare la messa a fuoco, quindi premere a fondo il pulsante per effettuare lo scatto, il flash lampeggerà in sincrono con l'otturatore della fotocamera.

3 – UTILIZZO RADIOCOMANDO FC-240 CON FLASH DA STUDIO PROFESSIONALI

Inserire il cavo PC-PC3,5 nella sede (5) dell'RX, collegare il cavo alla presa syncro del flash da studio. Installare il Trasmettitore TX sul contatto caldo della fotocamera. Premere leggermente il pulsante di scatto della fotocamera per effettuare la messa a fuoco, quindi premere a fondo il pulsante per effettuare lo scatto. Il flash lampeggerà in sincrono con l'otturatore della fotocamera.

4 – UTILIZZO RADIOCOMANDO FC-240 CON PIU' UNITA' FLASH

Se le unità Flash non sono dotate di fotocellula, occorre collegare una Ricevente RX ad ogni unità flash, in modo che allo scatto della fotocamera tutti i flash collegati lampeggeranno in sincrono.

Tutte le unità RX e l'unità TX devono essere impostate sul medesimo canale.

5 – COMANDO A DISTANZA SCATTO FOTOCAMERA

Per comandare a distanza la fotocamera è necessario dotarsi di un cavo Viltrox dedicato (venduto a parte). Esistono diversi cavi, per i vari modelli di fotocamera, controllare l'elenco a pag. 13 del manuale d'uso.

Collegare il cavo nella presa (5) dell'RX. Installare sul contatto caldo della fotocamera il Ricevitore RX, e collegare il cavo dedicato alla presa comando otturatore della fotocamera. Accendere il Ricevitore RX e la fotocamera. Premendo leggermente il pulsante di scatto (1) del TX la fotocamera eseguirà la messa a fuoco, premendo a fondo il pulsante la fotocamera attiverà l'otturatore.

Si raccomanda di non toccare i contatti metallici del TX, per evitare danneggiamenti. Se premendo a fondo il pulsante di scatto (1) del TX, la fotocamera non attiva l'otturatore, controllare se nella fotocamera è impostata la funzione di messa a fuoco automatica "A" o meno.

6 – COMANDO A DISTANZA PIU' FOTOCAMERE

Per comandare in sincrono lo scatto di più fotocamere, occorre dotare ogni fotocamera di un Ricevente RX, e collegare lo stesso alla fotocamera con il cavo dedicato Viltrox, come descritto nel paragrafo precedente.

Installare su una fotocamera un Trasmettitore TX, questa fotocamera diventerà la fotocamera Master.

Accendere tutte le unità TX e RX e tutte le fotocamere. Agendo leggermente sul pulsante di scatto della fotocamera Master, tutte le fotocamere eseguiranno la messa a fuoco, premendo a fondo il pulsante tutte le fotocamere azioneranno l'otturatore. Poiché le fotocamere hanno dei tempi di reazione all'otturazione leggermente diversi, se vengono utilizzati modelli diversi di fotocamera, è probabile riscontrare leggere differenze nella varie immagini realizzate. Se alcune fotocamere non dovessero effettuare lo scatto, modificare sulle stesse la modalità di messa a fuoco, ed impostare la modalità manuale "M".

7 – COMANDO A DISTANZA CONTEMPORANEO DELLA FOTOCAMERA E DEL FLASH

Per comandare a distanza sia lo scatto della fotocamera, sia lo scatto del flash, occorre dotarsi di 2 Kit FC-240.

Uno dei Kit sarà utilizzato per il comando della fotocamera, l'altro per il comando del flash.

Si dovrà impostare un canale operativo diverso sui 2 Kit, utilizzare un canale unico potrebbe creare delle interferenze. Collegare il Ricevitore RX al flash, ed installare il trasmettitore TX al contatto caldo della fotocamera. Collegare un Ricevitore RX al comando otturazione della fotocamera, tramite il cavo dedicato (vedi paragrafo 5). Utilizzare un Trasmettitore TX per azionare l'otturazione della fotocamera e contemporaneamente far scattare il flash in sincronia.

SCHEMA TECNICA FC-240

MODELLO: SISTEMA CONTROLLO DISTANZA WIRELESS FSK 2,4GHZ

VELOCITA' SINCRONIZZAZIONE: 1/200S

DISTANZA OPERATIVA: ≤ 100 m IN SPAZIO APERTO

CANALI: 4

TERMINALE CONNESSIONE TX: CONNETTORE TERMINALE PC

TERMINALE CONNESSIONE RX: CAVETTO 2,5 mm

BATTERIE: AAA 1,5V X 4

DIMENSIONI: TX : 60x46x34mm RX: 80x44x34mm



CONDOR FOTO SAS

VIA PRINETTI, 32 - 20127 MILANO / ITALIA

TEL: 02 26110946 FAX: 02 26147831

e-mail: condor@condor-foto.it www.condor-foto.it